



MENUISERIES ALUMINIUM

Toute la menuiserie aluminium du standard au XXL
Repoussons ensemble les limites du possible !

● PORTES ● FENÊTRES ● VERRIÈRES ● BAIES





FABRICANT DE MENUISERIES ALUMINIUM PRÊTES À POSER

Ty.Alu fabrique à Noyal-Pontivy des menuiseries aluminium 100% bretonnes pour les professionnels de la menuiserie. Entreprise à taille humaine, nous nous appuyons sur une équipe d'experts et un bureau d'études intégré, capable de proposer des solutions sur-mesure.

Nous produisons des menuiseries aluminium innovantes et de haute qualité, alliant performances techniques et esthétiques. Grâce à notre capacité industrielle, vos commandes sont réalisées sous 8 semaines.

Nos technico-commerciaux couvrent les cinq départements bretons et limitrophes, garantissant un interlocuteur dédié pour chaque client. Partenaire de SAPA (groupe HYDRO), nous fabriquons des menuiseries standards et spécifiques (portes repliables, coulissants d'angle, portes lourdes, gamme feu, pare-balles, désenfumage...)

REPOUSSONS ENSEMBLE LES LIMITES DU POSSIBLE !



SOMMAIRE

| | |
|--|-------|
| Notre savoir-faire..... | p. 4 |
| Notre showroom..... | p. 5 |
| Fenêtres..... | p. 6 |
| Fenêtres avec ouvrant caché..... | p. 6 |
| Fenêtres et portes-fenêtres avec ouvrant visible..... | p. 7 |
| Baies et fenêtres coulissantes..... | p. 8 |
| Baies et fenêtres coulissantes d'angle..... | p. 9 |
| Baies coulissantes à galandage motorisé..... | p. 9 |
| Portes..... | p. 10 |
| Portes résidentielles performance 70 FP..... | p. 10 |
| Portes grand trafic performance 70 GTI et GTI+..... | p. 12 |
| Portes repliables et portes repliables coulissantes..... | p. 14 |
| Verrières et portes intérieures / Portes coulissantes..... | p. 16 |
| Portes et cloisons gamme feu..... | p. 18 |
| Châssis de désenfumage..... | p. 19 |
| Menuiseries pare-balles et retard à l'effraction..... | p. 20 |
| Gamme couleurs Ty.Alu..... | p. 21 |
| Nos réalisations spéciales..... | p. 22 |
| La fabrication..... | p. 26 |
| De la conception à la réalisation de votre projet..... | p. 28 |
| Des services pour vous faciliter..... | p. 29 |

NOUVEAU !

NOTRE SAVOIR-FAIRE AU SERVICE DES PROFESSIONNELS DE LA MENUISERIE

● PROFESSIONNALISME ET PROXIMITÉ

Notre bureau d'études et nos équipes de production s'engagent à répondre à **vos attentes** avec **réactivité et professionnalisme**. Grâce à notre expertise du marché et des chantiers, nous vous garantissons des solutions optimales et des menuiseries faciles à poser pour un niveau de satisfaction inégalé.

Notre bureau d'étude sera toujours fort de propositions et avec le souci du détail au service de nos clients menuisiers.

● INNOVATION ET DURABILITÉ

En partenariat avec notre gammiste SAPA, nous innovons sans cesse pour améliorer les performances et l'esthétique de nos produits. Nous proposons des menuiseries en aluminium bas carbone, compatibles RE2020, avec un laquage durable **garanti 25 ans**.

Allier innovation, réactivité et respect de l'environnement.

● ENGAGEMENT DURABLE

Notre gamme d'aluminium primaire bas carbone Hydro garantit une empreinte carbone maximale de 4 kg CO2e par kg d'aluminium – soit un quart de la moyenne mondiale. Ce matériau innovant réduit considérablement l'empreinte carbone, tout en garantissant robustesse, design et longévité.

Robuste et durable, il allie performance et respect de l'environnement.

● ENGAGEMENT LOCAL

Fier membre du réseau Produit en **Bretagne**, nous partageons et défendons ses 6 valeurs fondamentales :

ÉTHIQUE, SOLIDARITÉ, SAVOIR-FAIRE, QUALITÉ, RESPECT DES HOMMES, RESPECT DE L'ENVIRONNEMENT

Un engagement pour un développement durable et responsable.

● EXPERTISE ET SAVOIR-FAIRE

Avec une équipe de techniciens performants, notre bureau d'études examine soigneusement **vos projets** et propose des **solutions adaptées** à vos besoins. Animés par la recherche d'excellence et le souci de relever des défis techniques, nous travaillons main dans la main avec vous pour atteindre vos objectifs.

Un savoir-faire dédié aux professionnels de la menuiserie.

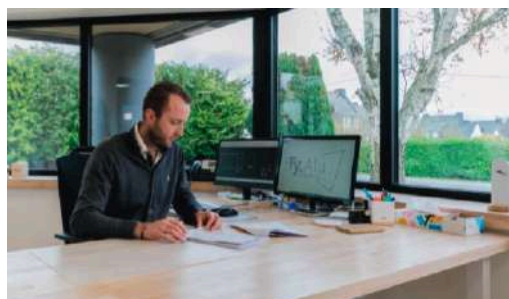

Sapa SOLUTIONS PRO

RESEAU DE PREFABRICATEURS

RENCONTRONS-NOUS AU SEIN DE NOTRE SHOWROOM



Venez découvrir, dans notre Showroom à Noyal-Pontivy dans le Morbihan, nos menuiseries aluminium hautes performances, du standard aux dimensions XXL.

Vous pourrez découvrir et manipuler les produits qui font notre réputation :

- Fenêtres avec ouvrant caché
- Fenêtres et portes avec ouvrants visibles
- Baies et fenêtres coulissantes d'angle
- Baies coulissantes à galandage motorisé
- Portes résidentielles 70 FP
- Portes grand trafic 70 GTI et GTI+
- Portes repliables
- Portes et cloisons gamme feu
- Châssis de désenfumage
- Verrières et portes d'intérieures/Portes coulissantes
- Menuiseries pare-balles et retard à l'effraction

Toutes les menuiseries Ty.Alu sont fabriquées dans notre atelier en Bretagne.

FENÊTRES AVEC OUVRANT CACHÉ



Fenêtres avec ouvrant caché - Performance 70 OC+

Sobre, discrète, élégante et performante, la fenêtre aluminium à ouvrant caché séduit les maîtres d'ouvrage les plus exigeants.

Grâce à la finesse de ses profilés aluminium, elle offre l'avantage de profiter au maximum des apports en lumière et en énergie solaire.

Côté extérieur, la partie ouvrante de la fenêtre est cachée, ce qui renforce vraiment cette impression de finesse et de sobriété de l'ensemble.



OUVRANT CACHÉ



FERRAGE INVISIBLE (OPTION)



INTELLITAG SOMFY (OPTION)

caractéristiques

- Dimensions maximales : 1800 x 2200 mm ht (en 2 vantaux à la française)
- Performances thermiques élevées
- Clarté maximale
- Profil droit
- Bicoloration possible

avantages

- Acoustique jusqu'à 40 dB
- Motorisation de l'ouvrant possible
- Ferrage visible ou invisible (option)
- Connectivité INTELLITAG SOMFY (détection ouverture et intrusion) (option)



TOULON



EOS



**IRIS
(OPTION)**

Coloris des poignées : Noir, blanc ou ton inox (base tarif)

Option : laquage identique à la menuiserie.

FENÊTRES ET PORTE-FENÊTRES AVEC OUVRANT VISIBLE

Fenêtres avec ouvrant visible – PERFORMANCE 70 FP

La fenêtre à ouvrant visible offre des caractéristiques techniques et des performances tout aussi élevées que l'ouvrant caché.

La principale différence réside dans l'esthétique recherchée : la partie ouvrante reste visible côté extérieur.

Dans sa version porte-fenêtre pour la construction neuve, la fenêtre à ouvrant visible à la vue la plus fine du marché !

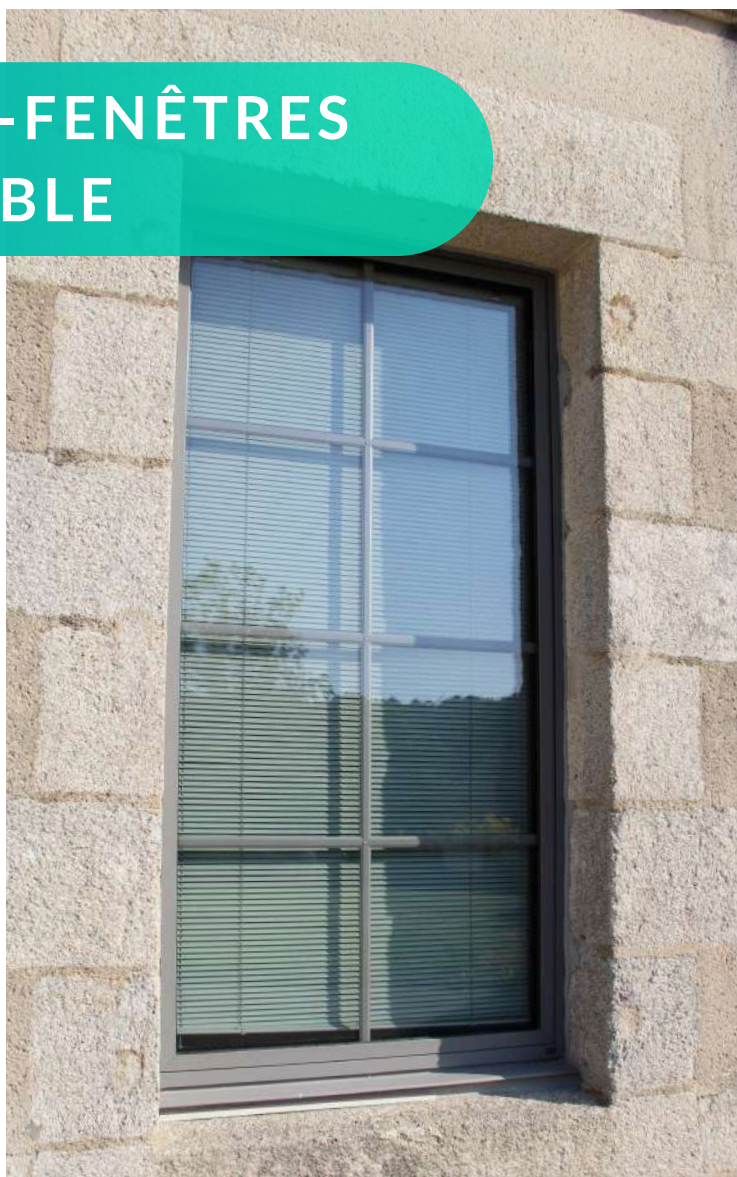

caractéristiques

- Dimensions maximales : 1800 x 2200 mm ht (en 2 vantaux à la française)
- Performances thermiques élevées
- Clarté maximale
- Profil droit
- Bicoloration possible



avantages

- Acoustique jusqu'à 40 dB
- Motorisation possible de l'ouvrant
- Ferrage visible ou invisible (option)
- Performances thermiques élevées
- Connectivité INTELLITAG SOMFY (détection ouverture et intrusion) (option)



TOULON



EOS



IRIS
(OPTION)

Coloris des poignées : Noir, blanc ou ton inox (base tarif)

Option : laquage identique à la menuiserie.



BAIES ET FENÊTRES COULISSANTES

Baies et fenêtres coulissantes Haute performance thermique – PERFORMANCE 70 CL

Avec six brevets déposés, Performance 70 CL est le couissant le plus sécurisé et le plus performant du marché.

Gamme complète et modulable, il existe en version traditionnelle, monobloc et galandage. La solution idéale pour tous les projets en neuf comme en rénovation.

- Baie d'angle à 90° (angle variable suivant étude de faisabilité)
- Multirails & multi-vantaux
- Baie coulissante avec seuil encastré PMR
- Baie coulissante motorisée (option)
- Dimensions maximum 3800 x 2450 ht mm (en 2 vantaux)
- 250kg par vantail
- Rail + roulettes inox
- Connectivité INTELLITAG SOMFY (détection ouverture et intrusion) (option)



SARENA

Coloris des poignées : Noir, blanc ou ton inox (base tarif)
Option : laquage identique à la menuiserie.

BAIES ET FENÊTRES COULISSANTES D'ANGLE



Les baies et les fenêtres coulissantes en angle sont une solution architecturale qui répond aux plus grandes envies d'ouverture, avec une esthétique aboutie.

- Symétrie des ouvrants, existe en version d'angle rentrant et sortant, sur 2 ou 3 rails
- Fabrication simple et rapide
- Solution seuil encastré



BAIES COULISSANTES À GALANDAGE MOTORISÉ



En plus du confort et de la sécurité avec son verrouillage automatique, son système anti-pincement et sa batterie de secours (option), la motorisation Easy Access permet une accessibilité parfaite pour les Personnes à Mobilité Réduite (PMR) grâce à son seuil à encastrement total, accompagné d'une télécommande radio.

PORTES RÉSIDENTIELLES



Portes résidentielles – PERFORMANCE 70 FP

La porte résidentielle – Performance 70 FP se caractérise par ses performances thermiques et son esthétique :

- 4 niveaux d'isolation : B / I / SI / SHI
- 1 à 2 vantaux
- Ouverture intérieure ou extérieure
- Dimensions maximales par vantail : Largeur 1,15 m et hauteur 2.45 m
- Ouvrant périphérique avec seuil plat 20mm -
- Acoustique jusqu'à 39 dB

Options :

Cylindre 16 pistons + carte de propriété
Petits bois et traverses
Vitrage décoratif



POIGNÉES



BÉQUILLE DOUBLE TOULON



BÉQUILLE DOUBLE HERA

Coloris des poignées : Noir, blanc ou ton inox base tarif)

Options : laquage identique à la menuiserie.



OPTION VITRAGES DÉCORATIFS GAMME CREA



PORTES GRAND TRAFIC



PORTES GRAND TRAFIC – PERFORMANCE 70 GTI et GTI+

Les portes grand trafic Performance 70 FP GTI et GTI+ se caractérisent par leur robustesse, leurs grandes dimensions et leur haute performance thermique.

- 4 niveaux d'isolation : B / I / SI / SHI
- 1 à 2 vantaux
- Ouverture intérieure ou extérieure
- Double action : 1 et 2 vantaux
- Dimensions maximales par vantail : largeur 1,50 m et hauteur 3 m
- Version avec ferme porte et pivot encastrés
- Ouvrant périphérique avec seuil plat (7mm) ou étanche (16mm)
- Acoustique jusqu'à 40 dB
- Ouvrant anti pince-doigt
- Bâton de maréchal
- Issue de secours
- Contrôle d'accès
- Testée 1 million de cycle (GTI) et 2 millions de cycles (GTI+)
- Serrure multipoints
- Option Cylindre 16 pistons + carte de propriété
- Option petits bois
- Option Vitrage décoratif

TESTÉE 2 MILLIONS DE CYCLES (GTI+)

La porte grand trafic est conforme aux exigences énergétiques pour tous types de constructions neuves et rénovation.
Testée 2 millions de cycles (GTI+), elle répond aux normes de sécurité CR3, avec serrure multipoint certifiée A2P* (option).

OPTIONS POSSIBLES

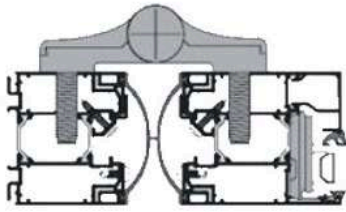

ANTI-PINCE DOIGTS INTÉGRÉ



FERME-PORTE APPARENT OU ENCASTRÉ



GÂCHE ÉLECTRIQUE



CRÉMONE
POMPIER



BANDEAU
VENTOUSE



ANTIPANIQUE



GTI

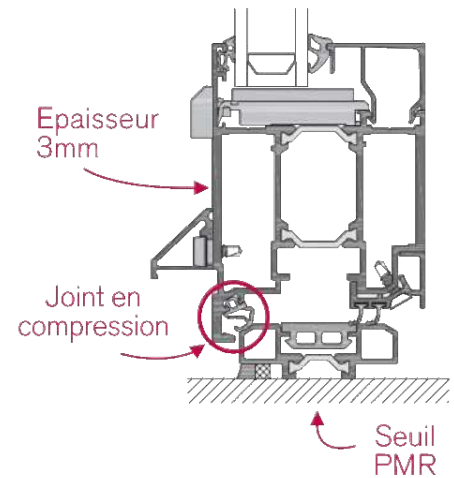

GTI+

Dimensions jusqu'à 1,5m de large
et 3m de haut par vantail (GTI+)

POIGNÉES



BÉQUILLE DOUBLE TOULON



BÉQUILLE DOUBLE HERA



BÂTON DE MARÉCHAL

Coloris des poignées : Noir, blanc ou ton inox base tarif)
Option : laquage identique à la menuiserie.

PORTES REPLIABLES



PORTES REPLIABLES

Répond aux critères BBC grâce à sa haute performance thermique et sa perméabilité à l'air.

- Ouverture maximale : 12 000 mm x 3000 mm
- Porte coulissante, non suspendue sur rail, seuil plat, roulette inox et rail inox
- Gamme de profil Hydro REDUXA 4.0
- Jonction d'angle rentrant ou sortant à 90°
- Bicoloration possible
- Dormant réglable pour ajustement précis sur chantier
- Excellente performant acoustique Rw 43dB



Configuration :

- 3 à 10 vantaux
- Ouverture intérieure ou extérieure
- Glissement vers la droite ou la gauche

Dimensions jusqu'à 6,4m de
large et 2,95m de haut



PORTES REPLIABLES COULISSANTES SUR RAIL

Grandes dimensions et ouverture maximale :
Les portes repliables coulissantes sur rail SMARTLINE prolonge vos pièces à vivre vers l'extérieur. Avec un seuil PMR. Existe aussi en angle

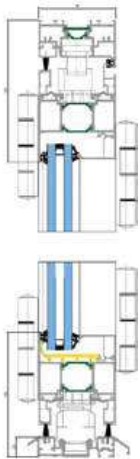

Coupe verticale

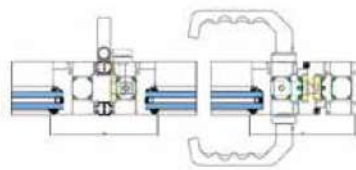

Coupe horizontale



**Ouverture totale sur l'extérieur
jusqu'à 12 mètres par 3 !**



PORTES ET CLOISONS GAMME FEU

La gamme FEU est une solution de protection contre le feu principalement à l'intérieur des bâtiments et présente une offre complète pour la réalisation des portes et cloisons vitrées.

Cette solution en aluminium (à rupture de pont thermique), certifiée Sécurité Incendie (E30, EI30 et EI60)

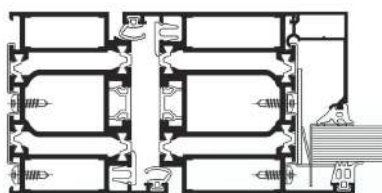

La gamme FEU permet de compartimenter la propagation des flammes et fumées, et de renforcer la résistance à la chaleur, en accord avec les nouvelles réglementations.

Portes Aluminium pare-flammes et coupe-feu – EI60 77MM



Caractéristiques techniques :

- Porte pour applications intérieure ou extérieure
- 1 vantail & 2 vantaux
- Ouverture extérieure et intérieure
- Impostes et/ou fixes latéraux.
- Dimensions :
 - 1 vantail : jusqu'à L 1 495 x H 2 875 mm
 - 2 vantaux : jusqu'à L 2 538 mm x H 2 510 mm
- Poids maximal par vantail : 260 Kg

CHÂSSIS DE DÉSENFUMAGE



Notre châssis de désenfumage est élaboré avec les profilés de la marque SAPA gamme Performance 70.

Il est disponible dans les cas de pose en tableau, en applique, en mur-rideau et en rénovation.

Il répond aux exigences réglementaires suivant la norme CE EN 12101-2 (Marquage CE).

Caractéristiques techniques :

- Dimensions minimum : 600 x 600
- Dimensions maximum : 2500 L ou H maxi 4 m2
- Finition : Toutes teintes
- Remplissage : vitrage 20 à 32 mm
- Panneau isolé 2 faces
- Poids maxi :160 kg
- Ouverture intérieure / extérieure
- Course moteur 600 mm
- Conforme EN12101 2

VERRIÈRES ET PORTES INTÉRIEURES

GAMME 45I

Grâce à la finesse des profils, cette gamme est tout particulièrement adaptée à l'intérieur.

Cette gamme allie rapidité de mise en œuvre et facilité d'installation.

Avec la multitude de configurations possibles et la possibilité d'intégration de porte (couissante en applique, à galandage ou battante), la gamme 45I s'adapte à tous vos projets d'intérieur.

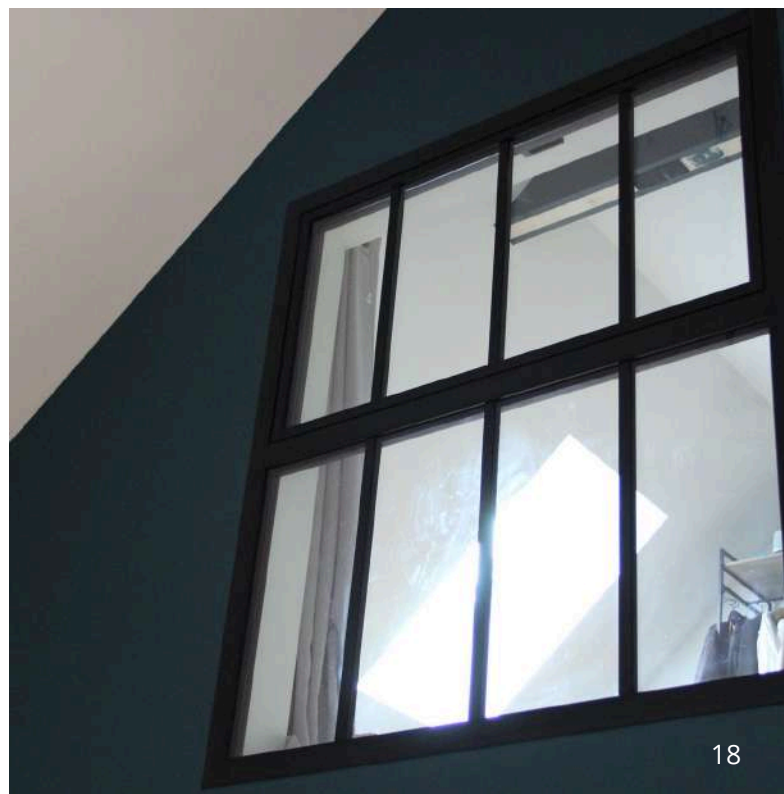
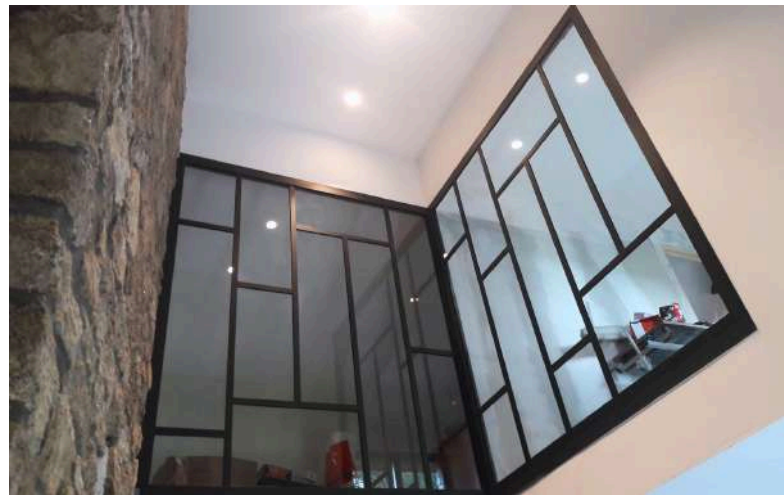

PORTES COULISSANTES

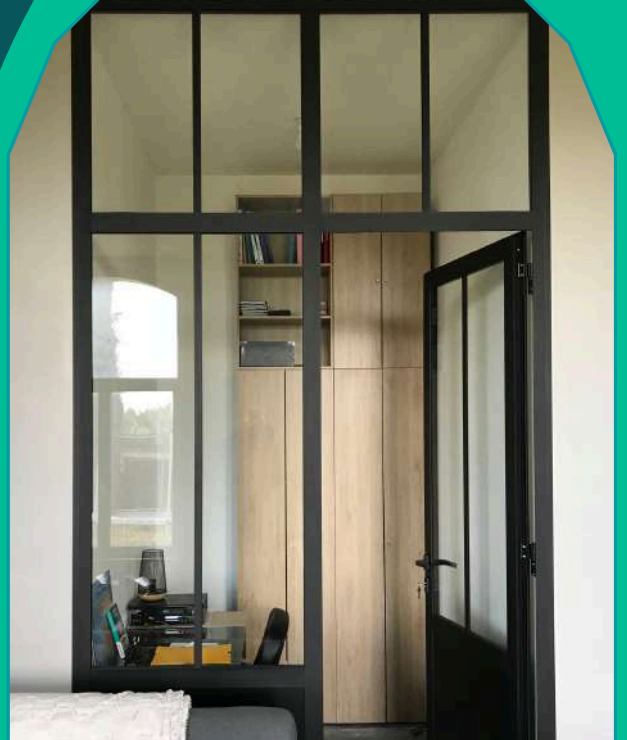

PORTES BATTANTES

RAIL AVEC BANDEAU



RAIL APPARENT FAÇON ATELIER



MENUISERIES PARE-BALLES ET RETARD À L'EFFRACTION

les fenêtres et les portes pare-balles aluminium certifiées CR4 et FB6, la seule solution sur le marché à détenir simultanément ces 2 niveaux de sécurité !

Les produits Ty.Alu de la gamme Sapa pare-balles offrent une excellente protection contre les attaques balistiques, offrant aux bâtiments sensibles et à leurs occupants la sécurité requise.

les fenêtres et les portes pare-balle sont soumises à des tests de résistance rigoureux dans les laboratoires autonomes externes.

- Insert d'armure en acier balistique, serrures spéciales
- Parclose tubulaire interne empêchent le déclipsage de l'extérieur
- Profondeur de cadre 92 mm
- Méthode de pose du vitrage : vitrage posée à sec avec des joints EPDM



CLASSE ATTEINTE FB6 NS ET TOUTES LES CLASSES PRÉCÉDENTES



Fenêtres PERFORMANCE 70 FP ET OC+

- Serrure 3 points, paumelle à clamer 3 lames
- Anti-effraction CR2 : résistance 3 minutes avec outil simple
- Quincailleries cachées S-LINE
- 4 niveaux d'isolation : B / I / SI / SHI

Portes PERFORMANCE 70 GTI

- Anti-effraction CR3 : résistance 5mn avec outil manuel y compris pied de biche
- Serrure multipoints / Serrure A2P (option)
- Vitrage sécurisé (option)
- Digicode et système de ventouse électromagnétiques (option)

Conçus pour être conformes aux normes européennes en vigueur, les produits Ty.Alu de la gamme « Retard à l'effraction » ont été testés, par des organismes indépendants, pour leur résistance à l'entrée en force et répondent aux normes les plus exigeantes.

GAMME COULEURS TY.ALU

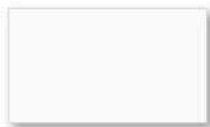

BLANC 9016
SATINÉ



GRIS ANTHRACITE 7016
FINE TEXTURE

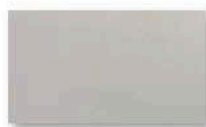

ANODIC NATURA

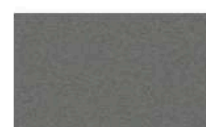

GRIS 2900
SABLÉ



NOIR PROFOND 9005
FINE TEXTURE



NOIR 2100
SABLÉ



GRIS 9007
FINE TEXTURE



GRIS 7022
FINE TEXTURE

LAQUAGE CLASSE 2 GARANTIE 25 ANS : 8 COULEURS



NUANCIER GAMME PREMIUM

L'ensemble des coloris de la gamme Premium et l'ensemble des RAL sont disponibles sur demande (option).

Nuancier non contractuel à but indicatif.

NOS ENGAGEMENTS



NOS RÉALISATIONS SPÉCIALES



Maison dehors/dedans
1er prix des Maisons du Morbihan
Catégorie « Réhabilitations ou Extensions »



**PIGNON AVEC GRAND
CHÂSSIS EN FORME**

PORTE D'ENTRÉE VITRÉE





**ENSEMBLE COMPOSÉ
SALON DE COIFFURE**



CAVE DE RESTAURANT



**CHÂSSIS FIXE EN PIGNON
TYPE ATELIER**



**MENUISERIES
AVEC PLATS COLLÉS TYPE ATELIER**

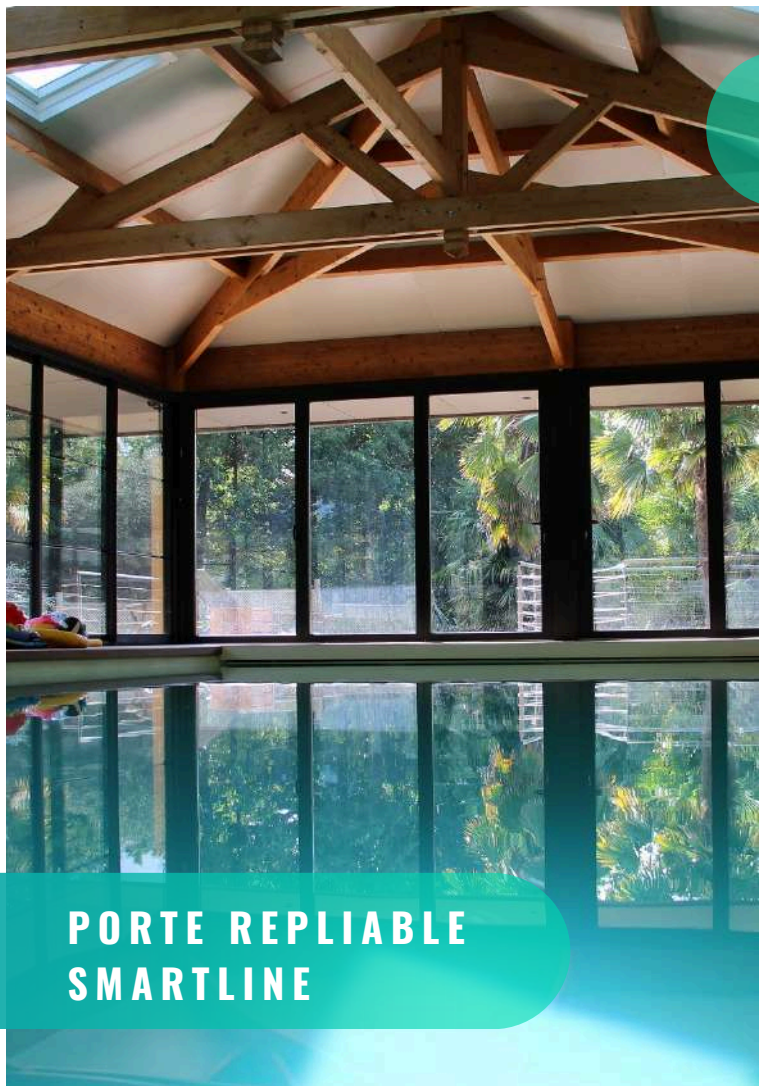

**PORTE REPLIABLE
SMARTLINE**

**ENSEMBLE CHÂSSIS FIXES ET
COULISSANTS**

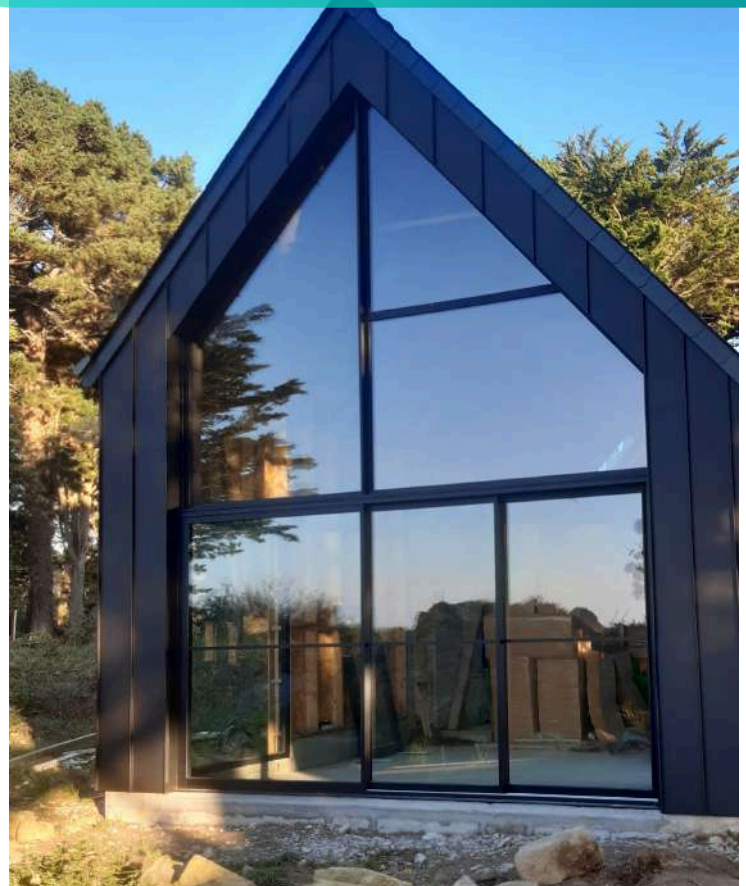



MENUISERIES CINTRÉES



**COULISSANT À GALANDAGE
ANGLE RENTRANT 135°**

LA FABRICATION

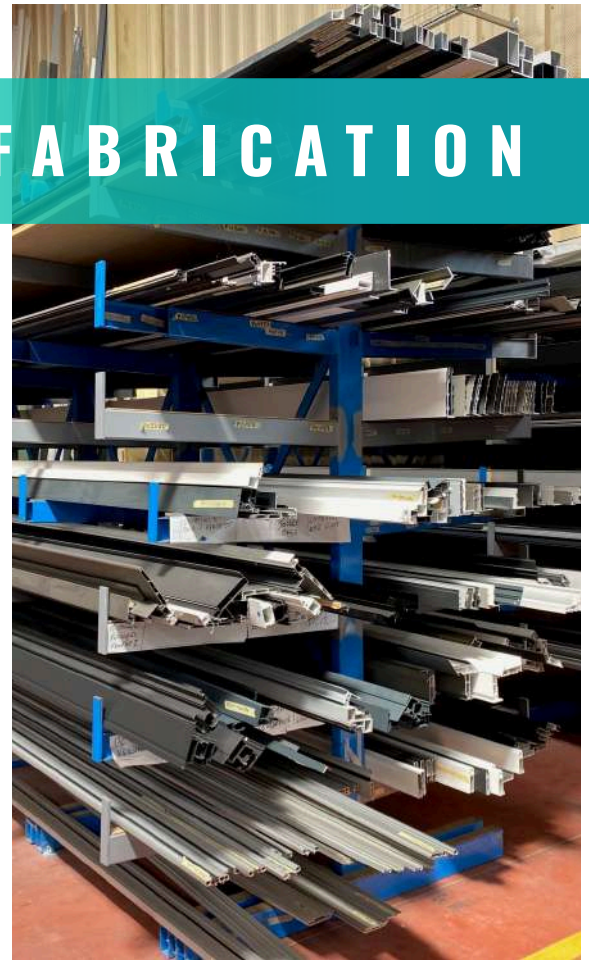

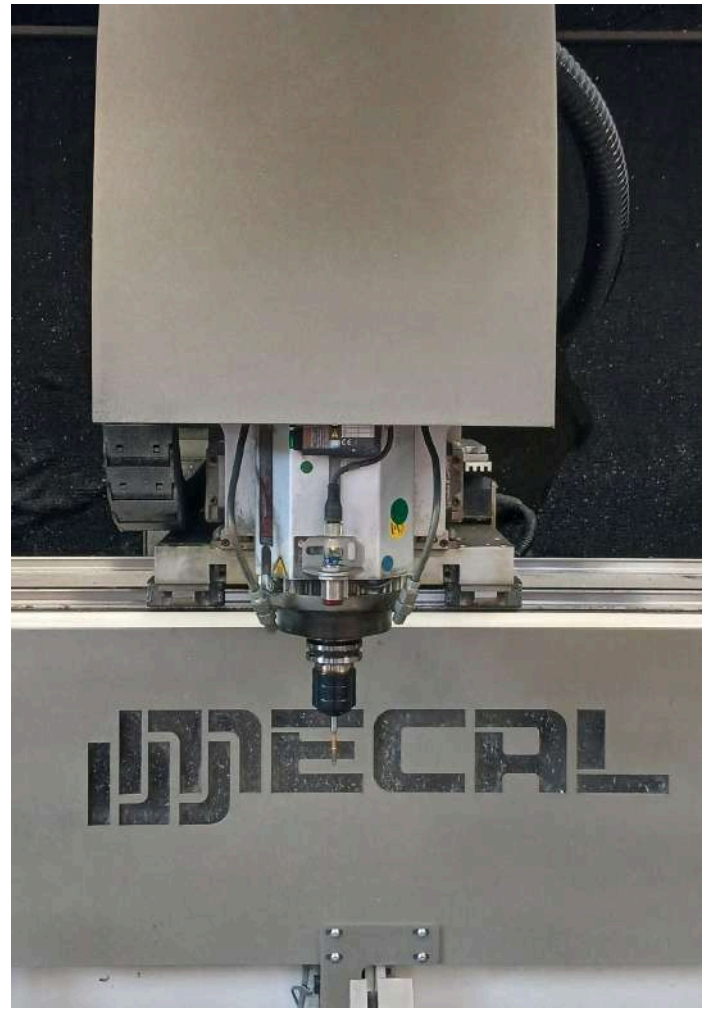

DE LA CONCEPTION À LA RÉALISATION DE VOTRE PROJET

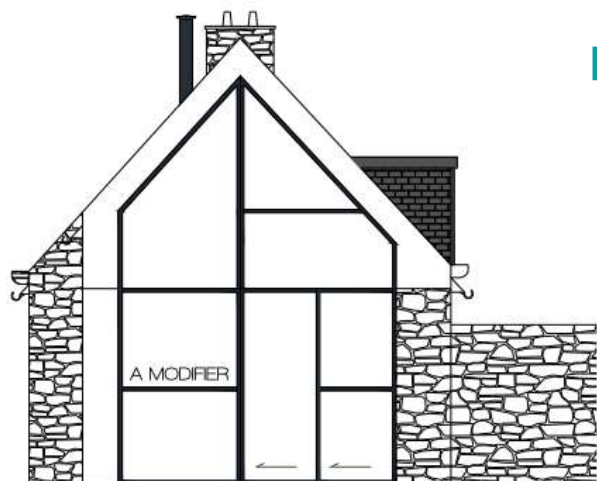

Baie vitrée grise RAL 7016
3 vantaux, coulissante
partie haute fixe

phase 1 : étude du projet & offre commerciale

- **Analyse de votre appel d'offres** : prise en compte de vos besoins (dimensions, types, quantités).
- **Étude technique & réglementaire** : conformité aux normes et contraintes du chantier.
- **Offre commerciale claire** : devis précis, tarifs compétitifs, délais maîtrisés.
- **Conseils personnalisés** : expertise partagée par notre maître d'ouvrage

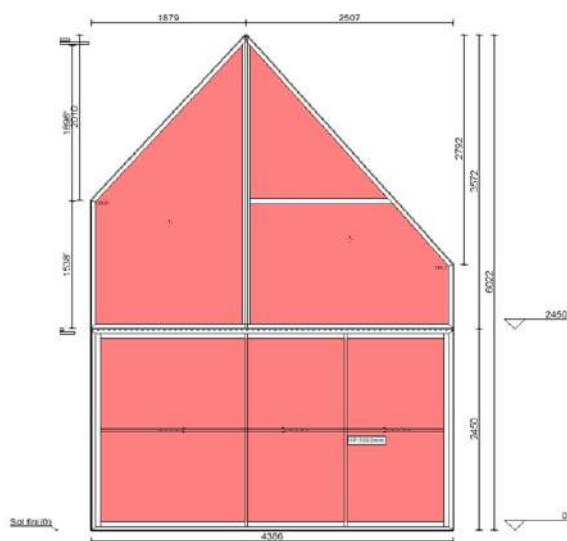

phase 2 : préparation de la fabrication

- **Validation du projet** : offre acceptée par devis signé ou bon de commande.
- **Approvisionnements** : commande des matériaux (profilés, vitrages, accessoires).
- **Dossier de fabrication** : plans techniques transmis à l'atelier.
- **Plan de montage** : guide illustré pour l'assemblage sur chantier.



phase 3 : livraison

- **Livraison sécurisée** par nos camions et chauffeurs spécialisés.
- **Levage spécialisé** pour vitrages lourds (>250 kg) par une entreprise agréée.
- **Satisfaction garantie grâce à un travail soigné et un suivi complet.**



Nouveau

DES SERVICES POUR VOUS FACILITER

Vous recherchez des informations techniques sur les menuiseries aluminium Sapa ?

Que vous soyez fabricant, poseur, architecte ou BET, rendez-vous sur SAPA TECHNIC

Découvrez notre documentation spécialisée conçue pour faciliter la gestion de vos projets en menuiseries aluminium.

Grâce à ces ressources, vous bénéficiez d'un accès rapide à des informations précises et adaptées à vos besoins, pour un travail plus fluide et efficace.

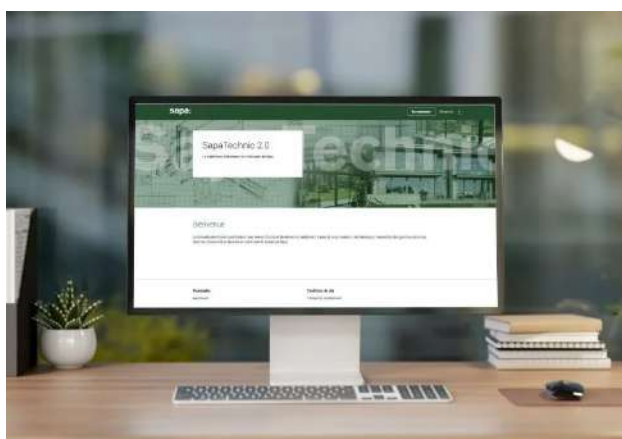

SapaTechnic

PLATEFORME DE DOCUMENTATION TECHNIQUE



Vous pouvez commander en ligne directement connectez-vous sur : www.sapaconnect.fr

Connectez-vous avec votre compte SAPACONNECT

Connectez-vous à votre compte

[Mot de passe oublié?](#)

Se Connecter

SapaConnect

COMMANDE EN LIGNE DE MENUISERIES PRÊTES À POSER





Zone de Kerguilloten 56920 Noyal-Pontivy (France)
02 97 08 46 17 - contact@ty-alu.com

SCANNEZ CE CODE
POUR VISITER
NOTRE SITE INTERNET



www.ty-alu.com

SUIVEZ-NOUS SUR NOS RÉSEAUX SOCIAUX



FACEBOOK | INSTAGRAM | LINKEDIN

RETROUVEZ-NOUS SUR



BRETAGNE

NOYAL-PONTIVY

TyAlu - Septembre 2025 - Crédits photos : documents Sapa - documents TyAlu
- photos non contractuelles. Nous nous réservons à tout moment le droit de
porter des modifications aux modèles et données techniques.
TyAlu S.A.R.L. au capital de 157 000,00 € - SIRET : 841 392 806 0001 -
RCS Lorient - n° TVA : FR04841392806 - imprimé par IOV Groupe IMPRIGRAPH

